



HALDER



STABILA



Ausgabe Herbst 2022

# Neue Kanäle, neue Chancen



Ein guter, vertrauensvoller persönlicher Kontakt ist die Basis für erfolgreiche Verkaufsgespräche. Für den Fachhandel hat die Corona-Pandemie deshalb viele Herausforderungen mit sich gebracht – aber auch spannende Entwicklungen, mit denen vorher niemand gerechnet hätte. Insbesondere die Nutzung der digitalen Kanäle hat sprunghaft zugenommen. Video-konferenzen, Webinare und Online-Schulungen sind vom Nischenangebot zum Mainstream geworden, und auch ganz neue Formate wie digitale Messen und Showrooms sind entstanden. Wie aber nutzt man diese Fülle von Möglichkeiten erfolgreich, um den Kontakt zu den Kunden zu pflegen und den Umsatz zu steigern?

Mit Online-Schulungen haben die Qfaktor-Partner besonders gute Erfahrungen gemacht. Gefragt sind praxisnahe Angebote, die inhaltlich einen konkreten Mehrwert bieten, die interaktiv zum Mitmachen einladen und sich durch eine abwechslungsreiche Präsentationsform auszeichnen. Schon der Einsatz von zwei oder mehr Kameras kann einen riesigen Unterschied machen. Durch das Umschalten zwischen verschiedenen Perspektiven

wirkt jeder Beitrag gleich viel lebendiger, sodass es den Teilnehmenden leichter fällt, aufmerksam zuzuhören und in kurzer Zeit möglichst viel zu lernen.

Die Qfaktor-Partner sehen in den Online-Schulungen eine Chance für die Zukunft. Sie bauen diesen Kanal systematisch weiter aus und investieren in Personal und Technik, um den Fachhändlern ein attraktives

und zeitgemäßes Angebot mit exzellenter Bild- und Tonqualität unterbreiten zu können. Und natürlich haben die Online-Schulungen den Vorteil, dass die Teilnehmenden sich nur den Zeitraum freizuhalten brauchen, den die Schulung in Anspruch nimmt. Es fallen keine zeitlichen und finanziellen Aufwände für die Anreise, die Parkplatzsuche und Ähnliches an, die Umwelt wird geschont und mögliche Ansteckungsrisiken werden vermieden.

## Digitale Angebote erreichen alle Zielgruppen

Digitale Technologien hatten lange den Ruf, vor allem von jüngeren Menschen genutzt zu werden. Inzwischen aber sind die Endgeräte und Plattformen so zugänglich, dass sie von den Ältesten genauso selbstverständlich genutzt werden wie von den Jüngsten. Die neuen Kanäle eignen sich deshalb für alle Zielgruppen.

(Fortsetzung auf der nächsten Seite)



### Digital ist der neue Standard

Weitere wichtige Vorteile der Online-Angebote sind die hohe Geschwindigkeit und Informationsdichte. Gerade Plattformen wie Twitter und Instagram zeigen, wie viel sich in kurzen Texten oder wenigen Sekunden unterbringen lässt, wenn man sich auf das Wesentliche konzentriert. Es lohnt sich also, etwaige Berührungspunkte zu überwinden – man eröffnet sich dadurch nicht nur eine ganz neue, digitale Welt, sondern sieht auch analoge Medien mit anderen Augen.

Für die Qfaktor-Partner BESSEY, HALDER, KNIPEX, PICARD, STABILA und WERA gehört die Nutzung digitaler Kanäle längst zum Alltag. Besonders wichtig sind im Austausch mit dem Fachhandel die Plattformen, über die aktuelle Produktinformationen abgerufen werden können. Die Kanäle sorgen dafür, dass der Fachhandel in der Kommunikation mit den Endkunden immer auf dem neuesten Stand ist und dass beispielsweise auch die Einträge in Online-Shops automatisch aktualisiert werden können. Weil diese Prozesse heute so wichtig sind, spricht man von der Content Supply Chain, also der „Lieferkette für Content“.

### Soziale Medien haben sich fest etabliert

Ein wichtiger Bestandteil des digitalen Portfolios sind auch die sozialen Medien. Richtig eingesetzt, sorgen sie dafür, dass die Kunden regelmäßig an den Anbieter erinnert werden. Im besten Fall gelingt es sogar, eine Community zu etablieren. Das bedeutet, dass die Follower der Marke auch untereinander Beziehungen aufbauen – zum Beispiel in der Form, dass einige Follower die Posts des Anbieters regelmäßig positiv kommentieren und dadurch den anderen Followern bekannt sind.

Auch wenn das anfänglich infrage gestellt wurde, gibt es inzwischen viele Beispiele, die zeigen, dass man mit geschicktem Social-Media-Marketing ganz direkt zum Verkaufserfolg beitragen kann.

### Digitale Messen sind noch eine Herausforderung

Im Unterschied dazu sind digitale Messen eine der größten Herausforderungen. Die persönliche Begegnung nicht nur mit den Herstellern, sondern auch mit den anderen Kunden macht den Kern von Messen aus. Diese besondere Art des Austauschs kann man mit digitalen Angeboten nicht so ohne Weiteres ersetzen. Die Online-Messeplattformen sind aber eine sinnvolle Ergänzung. Sie können zum Beispiel schon im Vorfeld der Messe einen ersten Eindruck davon vermitteln, was auf dem Stand zu sehen sein wird, und im Nachgang können vertiefte Informationen zu Neuheiten und anderen Angeboten noch eine Weile auf der Plattform vorgehalten werden. Soweit möglich, ist also eine hybride Form des Messestands zurzeit das attraktivste Angebot für die Kunden.

### Neuprodukte stehen im Mittelpunkt

So unterschiedlich die digitalen Kanäle sind – eines haben sie alle gemeinsam: Neuprodukte sind das wichtigste Zugpferd. Für die Qfaktor-Partner BESSEY, HALDER, KNIPEX, PICARD, STABILA und WERA zum Beispiel ist es zunächst am wichtigsten, die Fachhändler über neue Produkte und die zugehörigen Service-Optionen zu informieren. Dafür werden unter anderem Online-Schulungen genutzt. Diese Angebote sind sehr beliebt und erzeugen viel positive Resonanz, weil auf unterhaltsame Weise Wissen vermittelt wird, das in der Kundenberatung einen ganz konkreten Vorteil darstellt.

Neben diesen Schulungen bieten die Hersteller eine Fülle von Materialien zu den Neuprodukten an. Dazu gehören zum Beispiel interaktive PDFs, Datenpakete und auswählbare Zusatzinfos, die über die digitalen Plattformen bereitgestellt werden. Eine immer wichtigere Rolle spielen aber auch Bewegtbilder. Animationen und Neuproduktfilme etwa sind nicht nur in der Kommunikation zwischen Hersteller und Händler wichtig. Sie können vom Handel auch genutzt werden, um ihre Webseiten und Social-Media-Kanäle anzureichern und die Endkunden für die Neuheiten zu begeistern. Einige Hersteller haben auch digitale Showrooms, in denen Videos zur Vorstellung und zur Anwendung von Produkten eine große Rolle spielen. Sich dort einmal umzusehen, lohnt sich auf jeden Fall!

Neben den Informationen für den Handel haben einige Hersteller aber auch Angebote für die Anwender im Programm. Sie unterhalten zum Beispiel YouTube-Kanäle, die immer wieder mit neuen Videos befüllt werden, und pflegen den Kontakt zu Tausenden von Followern in den sozialen Medien. Eine besonders interessante Strategie für die Hersteller (und auch den Handel) ist das Influencer-Marketing. Die „Creators“, wie sie auch genannt werden, haben oft ein tolles Gespür für ihre jeweilige Zielgruppe und sprechen sie auf Augenhöhe an. Sie wirken dadurch ausgesprochen vertrauenswürdig. Eine Kaufempfehlung von einem Influencer kann sich deshalb auch direkt positiv auf die Umsatzentwicklung auswirken.

### Maßnahmen sollten miteinander verzahnt sein

Die besten Ergebnisse erzielt man auch in den neuen digitalen Kanälen, wenn die Maßnahmen gut aufeinander abgestimmt sind. Eine Website und

gegebenenfalls ein Online-Shop sind die Basis der Kommunikation mit dem Kunden. Deshalb ist es wichtig, die Inhalte immer aktuell zu halten und die Nutzer zuverlässig zu informieren. Diese Angebote setzen allerdings voraus, dass die Kunden selbst aktiv werden. Genauso wichtig sind deshalb Kanäle wie die sozialen Medien oder Newsletter, über die man aktiv auf die Kunden zugehen kann. Eine Verzahnung zwischen diesen Kanälen kann zum Beispiel so aussehen, dass neue Inhalte auf der Website oder im Online-Shop über Social Media und Newsletter angekündigt werden.

Um alle diese Kanäle mit attraktiven Inhalten bestücken zu können, ist die Content Supply Chain wichtig. Über Plattformen wie Loadbee, Nexmart oder Oxomi (oder auch ganz klassisch über die Website oder YouTube) können Videos und andere aktuelle Informationen von den Händlern abgefragt und genutzt werden.

Alle weiteren Kanäle dienen vor allem der Vertiefung und Ergänzung des Angebots. In einem Blog zum Beispiel kann man Produkte noch detaillierter beschreiben oder Erfahrungsberichte veröffentlichen. Online-Schulungen und Webinare zur Produkteinführung können, wenn man sie entsprechend anlegt, einen Event-Charakter haben, der Menschen aus verschiedenen Regionen oder sogar aus verschiedenen Ländern zusammenbringt. Der Vorteil an solchen vertiefenden Angeboten ist, dass sie vor allem von engagierten Followern genutzt werden, die sich besonders intensiv für das Produkt interessieren und deshalb nicht selten in ihrem Umfeld als Experte gelten. Es lohnt sich also, diese Kontakte besonders zu pflegen und sie gezielt einzubinden – zum Beispiel auch in der Form eines Video-Interviews oder eines Gastbeitrags im Blog. Im günstigsten Fall „entdeckt“ man auf diese Weise künftige Influencer, mit denen man langfristig zusammenarbeiten kann.

Darüber hinaus gibt es je nach Zielgruppe natürlich auch noch zahlreiche andere Plattformen und Angebote, die genutzt werden können. Wie gut die Leistung jeweils ist, kann man am besten herausfinden, indem man die Kanäle ausprobiert. Fest steht jedenfalls, dass die Akzeptanz von Videokonferenzen und anderen digitalen Angeboten in den letzten Jahren rasant zugenommen hat – und dass die Digitalisierung erst noch am Anfang steht. Deshalb ist es auf jeden Fall empfehlenswert, mit der Zeit zu gehen, neuen Möglichkeiten offen entgegenzustehen und sie zu testen, sobald sie sich ergeben.

# Mit der Kombination von Online-Aktivitäten zum Verkaufserfolg!



Yavuz Altuner, Leiter Gesamtvertrieb der BESSEY Tool GmbH & Co. KG, im Namen der Unternehmen BESSEY, HALDER, KNIPEX, PICARD, STABILA und WERA.

## Liebe Leserin, lieber Leser.

Den Fokus auf die eigene Website legen, Webinare anbieten oder auf Online-Shops setzen? Diese Frage stellen sich viele Unternehmen, wenn es darum geht, Produkte – und sich selbst – für ihre Zielgruppen digital richtig zu inszenieren. Dabei ist diese Frage im Grunde genommen ganz einfach zu beantworten, indem man schlicht das „oder“ durch ein „und“ ersetzt. Denn auf die richtige Verbindung kommt es an, wenn man bestehende oder künftige Kunden begeistern möchte.

Klassische E-Commerce-Angebote in Form von Online-Shops sind häufig ein erster Anlaufpunkt für (potenzielle) Kunden. Hier gilt es, Vertrauen aufzubauen. Passgenau zu informieren. Aber eben auch: Andere Kanäle mit einzubeziehen. Richtig geplant und

umgesetzt, führen Sie Interessenten so ohne Bruch in der Customer Journey weiter auf Ihre Unternehmens-Website und Ihre Social-Media-Kanäle, bewerben Ihren Newsletter oder machen auf Webinare und Online-Seminare aufmerksam. Das ist viel wert, denn Online-Schulungen erfreuen sich seit Beginn der Corona-Pandemie ungebrochener Beliebtheit. Social Media wiederum kann ein starker Multiplikator für News und Image sein. Und Unternehmens- und Händler-Websites können nachhaltig das Bild einer Marke prägen und Produkte optimal präsentieren.

Das Schöne bei einem in sich stimmigen Online-Auftritt ist: Sie erreichen damit Zielgruppen aller Altersklassen. Was aber braucht es, um erfolgreiches digitales Marketing zu betreiben? Wie muss der Content aussehen? In welcher Taktung und mit welchen Inhalten muss er gespielt werden? Wie lassen sich digitale Produkte inszenieren, Marken stärken, Aufmerksamkeit generieren und Wissen vermitteln? Welcher Kanal eignet sich für welche Maßnahmen – und wie bekommt man die unterschiedlichen Kommunikationswege verzahnt?

Die Qfaktor-Partner haben sich damit intensiv auseinandergesetzt und individuelle, spannende Wege zum digitalen Erfolg geschaffen. Hintergründe und Inspirationen dazu finden Sie unter anderem in der Titelstory dieser Ausgabe. Zudem stellen wir spannende Neuheiten und limitierte Sonderaktionen für das letzte Quartal 2022 vor.

Viel Freude beim Lesen und lassen Sie sich inspirieren!



## QFAKTOR

### Klassiker und Geheimtipps Welche Werkzeuge braucht Ihr Kunde?

Auf [www.qfaktor.com](http://www.qfaktor.com) haben wir unsere besten Produkt-Empfehlungen für 23 Gewerke zusammengestellt. Schauen Sie doch mal rein!

Die besten Berater im Fachhandel haben eine klare Vorstellung davon, mit welchen Werkzeugen ihre Kunden jeden Tag arbeiten. Sie wissen auch, nach welchen Kriterien die Handwerker bestimmte Produkte auswählen – und welche Werkzeuge ihnen helfen würden, ihre Arbeit noch schneller und einfacher zu erledigen.

Bei der Fülle der bewährten und neuen Produkte auf dem Markt ist es aber selbst für Profis gar nicht so einfach, den Überblick zu behalten. Deshalb haben wir auf [www.qfaktor.com](http://www.qfaktor.com) für 23 Gewerke Produktempfehlungen zusammengestellt, die von den Qfaktor Partnern BESSEY, KNIPEX, PICARD & HALDER, WERA und STABILA laufend aktualisiert werden.

#### Bis zu 25 Produkte, die jeder Handwerker haben sollte

Für jedes Gewerk gibt es von jedem der Partner bis zu fünf Empfehlungen – also insgesamt bis zu 25 Produkte. Für Metallbauer zum Beispiel schlagen

wir Hochleistungszwingen von BESSEY, Hämmer aus Stahl von PICARD, Schonhämmer von HALDER, Kraft-Seitenschneider von KNIPEX, Wasserwaagen von STABILA und Schraubmeißel von WERA vor. Ein Klick auf die jeweilige Empfehlung führt direkt auf die Produktseite, auf der das Werkzeug im Detail vorgestellt wird.

Darüber hinaus haben Sie auch die Möglichkeit, sich die Empfehlungen für jedes Gewerk als PDF herunterzuladen. In dem PDF werden alle Produkte auf zwei Seiten kurz vorgestellt. Sie können das Dokument entweder auf Ihrem Rechner ablegen oder es ausdrucken – auf diese Weise haben Sie für jedes Gewerk immer einen „Spickzettel“ parat, mit dem Sie Ihren Kunden aktuelle und überzeugende Empfehlungen geben können.

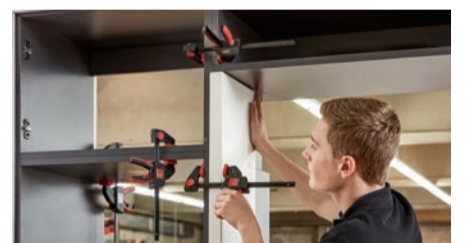

Die Qfaktor Partner BESSEY, KNIPEX, PICARD & HALDER, STABILA und WERA tauschen sich regelmäßig mit Handwerkern aus, um neue Entwicklungen frühzeitig zu erkennen und ihre Produkte kontinuierlich zu verbessern.



Sie möchten den Qfaktor auch in digitaler Form nutzen? Dann schauen Sie doch einfach in unserem Online Download Archiv nach:

[www.qfaktor.com](http://www.qfaktor.com)



**BESSEY**

## Digital lernen und weiterbilden mit BESSEY – virtuelle Schulungen und Workshops für Handelspartner und Anwender

Bei der Vorstellung seiner Spann- und Schneidwerkzeuge setzt BESSEY schon immer auf den persönlichen Kontakt, denn sowohl Produktqualität als auch Produktvorteile lassen sich am besten live demonstrieren und – im wahrsten Sinne des Wortes – auch „begreifen“.

Mit Beginn der Corona-Pandemie konnten jedoch keine Treffen mit Händlern, Anwendern und in Berufs- und Meisterschulen mehr stattfinden. Wie viele andere musste BESSEY einen Weg finden, trotz Kontakteinschränkungen seine Kundennähe aufrecht zu erhalten und Produkte weiterhin präsentieren zu können. Ein hochmotiviertes Team hat sich dieser Herausforderung angenommen und erfolgreich gemeistert. Das Ergebnis: Ein ständig wachsendes Online-Trainingsangebot, von dem auch Sie profitieren können.

### Von der Idee auf den Bildschirm

Um das Live-Erlebnis auch bestmöglich auf digitale Weise zu ermöglichen, wurde in Rekordzeit ein Online-Studio eingerichtet, das Live-Streams mit Handelspartnern und Anwendern ermöglicht. Bereits im März 2020 machte sich ein BESSEY-Team an die Recherche zu technischen Möglichkeiten und erforderlichem Equipment.

Erste interne Tests folgten dann im Mai und wenige Wochen später – im Juni 2020 – starteten die ersten Live-Online-Trainings. Schnell hat sich gezeigt, dass einfache Mittel nicht ausreichen, um die Produkte, die man eigentlich anfassen muss, virtuell erklären zu können. So hat das Team mit viel Kreativität nach Lösungen gesucht, um BESSEY-Produkte auch digital erlebbar zu machen. Dafür wurde sowohl die Technik als auch Software weiter angepasst und aufgestockt.

### Keine Überbrückungsmaßnahme sondern Dauerbrenner

In der digitalen Kommunikationsform sieht Almut Buddeberg, Vertriebsleiterin Deutschland, großes Potenzial: „Durch Online-Trainings können wir unseren Vertriebspartnern weltweit schnell unsere Neuheiten vorstellen und Wissen über unser umfangreiches Sortiment vermitteln. Daher ist es uns besonders wichtig, die Schulungsinhalte



individuell aufzubereiten. Alle Online-Trainings finden live statt, bieten unterschiedliche Kameraeinstellungen und ermöglichen den direkten Austausch mit dem Schulungsteam. Eventuelle Detailfragen können unmittelbar im Gespräch oder durch Fragen im Chat geklärt werden.“

Die Online-Trainingsangebote werden mit großem Interesse verfolgt und dankend angenommen. Über 60 digitale Schulungen hat BESSEY bis heute weltweit umgesetzt. Das überaus positive Feedback zeigt, dass BESSEY auf dem richtigen Weg ist und auf ganz besondere Weise seine Produkte erlebbar macht.

### Nächste Online-Trainings, die Sie nicht verpassen sollten:

<b>21.10.2022</b>	09:00 – 10:00 Uhr	<b>Schulung 1:</b> Neuheiten 2022
	13:00 – 14:00 Uhr	<b>Schulung 2:</b> Grundlagen Spanntechnik
<b>18.11.2022</b>	09:00 – 10:00 Uhr	<b>Schulung 3:</b> Spannen rund um Holz
	13:00 – 14:00 Uhr	<b>Schulung 4:</b> Spannen rund um Metall

Weitere Themen und Termine sind in Vorbereitung!

Detaillierte Informationen sowie das Anmeldeformular finden Sie unter [www.bessey.de/Schulungen](http://www.bessey.de/Schulungen)

Selbstverständlich bieten wir auch individuelle Schulungen für Ihr Unternehmen an. Wenden Sie sich direkt an Ihren BESSEY-Ansprechpartner oder senden Sie eine Mail an [workshop@bessey.de](mailto:workshop@bessey.de)

# Kompakte Zyklop Knarre mit integriertem Bit-Magazin und Kombi-Aufnahme für Bits und Nüsse

Die passt sogar in die Hosentasche: Superkompakte Zyklop Knarre mit Bit-Magazin und mit toller Kombiwerkzeugaufnahme für 1/4" Bits und 3/8" Nüsse.

Der Werkzeugwechsel gelingt dank starker Magnete und deswegen nicht arretierender Aufnahme wirklich superschnell. Der auf 0°, 15° und 90° schwenkbare Kopf ermöglicht somit den Einsatz des Werkzeugs als Knarre und als Ratschen-Schraubendreher. Die Feinverzahnung mit 72 Zähnen ermöglicht einen niedrigen Rückholwinkel von nur 5°.

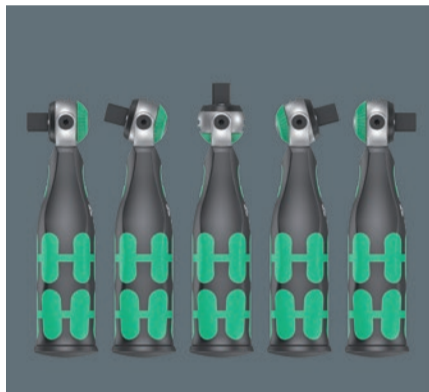

Frei schwenkbarer Knarrenkopf.



Zyklop Knarre und Schraubendreher in einem.

Die 12 im Griff integrierten Bits verschaffen ein breites Einsatzspektrum. Das Magazin ist zur leichten Bit-Entnahme schwenkbar und dennoch unverlierbar.

Die verwendete Knarrenmechanik ist robust und sorgt für ausreichende Drehmomente. Somit wird der Zyklop Pocket zu einer perfekten Kombination einer Zyklop Knarre mit einem 12-teiligen Ratschen-Schraubendreherersatz. Die Zyklop Pocket Sets 2 gehen noch einen Schritt weiter und enthalten neben den 12 Bits auch noch 3 Nüsse sowie einen 75 mm Universalhalter. Praktisch untergebracht in einem robusten textilen Halfter zum Befestigen am Gürtel, das auch zum Andocken an das Wera 2go System geeignet ist.



Kompakt – auch für die Hosentasche gedacht. In praktischen Sets sicher verstaut.

# Selbstjustierend – Zupackend – Ratschend – der Joker 6004 nun auch in VDE Ausführung

Das musste ja passieren. Aus dem seit 2020 erhältlichen selbstjustierenden Maulschlüssel Joker 6004 ist ein Verkaufsschlager geworden. Die Nachfrage nach der VDE Variante erfüllt Wera gerne:

Der verstellbare VDE Maulschlüssel – erhältlich als Satz und in 4 Größen greift stufenlos und automatisch alle Sechskantgrößen im angegebenen Abmessungsbereich – metrisch und zöllig. Der integrierte Hebelmechanismus klemmt die Sechskant-Schraube bzw. -Mutter zwischen den Backen sicher ein, was die Gefahr des Abrutschens und der Beschädigungen deutlich verringert.

Die Ratschenfunktion sorgt für schnelles und durchgängiges Schrauben ohne Absetzen. Durch die Nutzung der Eckweiten-Prismen ist ein Rückschwenkwinkel von nur 30° realisierbar. Die Ein-Schenkel-Konstruktion in Verbindung mit der Ratschenfunktion und dem Eckweitenprisma ermöglicht das Arbeiten auch in engen Bauräumen.

Der verstellbare Joker 6004 VDE verfügt dank der 2-Komponenten-Kunststoffisolierung über einen haptisch angenehmen Griff. Die Sicherheit wird durch den Abrutschschutz am vorderen Griffende erhöht. Zusätzlicher Schutz durch die Schiebefunktion für kontaktloses und sicheres Öffnen der nicht-isolierten Backen.

Lieferbar ab Anfang 2023



Verstellbarer Joker 6004

Das Set in robuster textiler Box.

# Erfolgsserie deutlich ausgeweitet



**Die BlackTec-Serie gehört bei PICARD zu den Bestsellern. Die Hämmer mit dem charakteristischen Stiel mit einem Fiberglaskern überzeugen durch die hohe Sicherheit und Ergonomie. Die Hammermacher aus Wuppertal haben die Serie jetzt ausgeweitet, um auch in weiteren Anwendungsbereichen die Vorteile der BlackTec-Werkzeuge anbieten zu können.**

Die große Beliebtheit der BlackTec-Serie kommt nicht von ungefähr: Die Vorteile der Verbindung von einem im Gesenk geschmiedeten Hammerkopf mit einem vibrationsreduzierenden Stiel mit Fiberglaskern sind vom ersten Schlag an spürbar. Die Hammerköpfe werden bei PICARD in traditionellem Verfahren geschmiedet.

Als Ausgangsmaterial findet ein speziell für das Unternehmen legierter Spezialstahl Verwendung, der die besondere

Härte und Zähigkeit mitbringt, der die PICARD-Hämmer so robust und langlebig macht. Im Produktionsprozess werden die Pinne, die spitz auslaufende Seite des Hammerkopfes auf der einen Seite, und die Bahn, die flache Fläche auf der anderen Seite des Hammerkopfes, fein geschliffen und speziell gehärtet. So bleibt der Hammerkopf auch bei langer und intensiver Anwendung formstabil und ohne Kantenbruch. Bei den meisten Hämmern der BlackTec-Serie kommt noch die schwarze, dauer-

hafte Lackierung des Hammerkopfes hinzu, die perfekt zum Design des Stiels passt.

## Schwingungen abfedern

Der vibrationsreduzierende Griff der BlackTec-Hämmer besteht aus mehreren Schichten, die unlösbar miteinander verbunden sind. Auf dem Inneren aus langlebigem und biegefestem Fiberglas sitzt eine Kunststoffschicht, die den Kern wirksam zum Beispiel bei Fehlschlägen schützt und darüber hinaus für ein Plus bei der Stabilität sorgt. Um diese Kunststoffhülle schmiegt sich eine gummierte Griffoberfläche, die ein sicheres Zugreifen und Halten selbst mit nassen oder öligen Händen garantiert.

Die Ausformung des Stiels orientiert sich an dem gewohnten Wechsel von leicht balligen und schmalen Zonen eines Holzstiels. Diese Formgebung wird durch die orangefarbene Linienführung im schwarzen Gummi optisch nachvollzogen und der charakteristische Auftritt des Werkzeugs erzielt. Der Stiel ist über eine speziell entwickelte Sicherung dauerhaft und stabil mit dem Hammerkopf verbunden.

Gegenüber den traditionellen Materialien Holz oder Stahl, die für Hammerstiele eingesetzt werden, sorgt das Fiberglas für eine Reduzierung der Schwingungen und Erschütterungen,

die beim Schlagen mit dem Hammer entstehen. So lässt sich lange, sicher und ermüdungsfrei arbeiten.

## Sortimentsbreite nahezu verdoppelt

Die Hammermacher von PICARD können für sich in Anspruch nehmen, weltweit über das breiteste Sortiment von Schlagwerkzeugen zu verfügen. Um dem damit verbundenen Anspruch auch bei den Hämmern mit 3-Komponenten-Stiel gerecht zu werden, bieten die Hammerspezialisten inzwischen 20 verschiedene Hammertypen im BlackTec-Sortiment an. Ausgehend vom klassischen Schlosserhammer in deutscher Form, dem ersten Produkt mit diesem Stiel im PICARD-Sortiment, stehen heute weitere Schlosserhammer-Formen, Fäustel, Schreiner- und Steinspalthammer oder verschiedene Ausbeul- oder Schweifhämmer zur Verfügung. PICARD wäre aber nicht PICARD, wenn die verschiedenen Hammerformen nicht auch mit unterschiedlich schweren Hammerköpfen angeboten würden. So können Anwenderinnen und Anwender den Hammertyp genau in der Gewichtsklasse finden, die exakt auf die jeweilige Anwendung abgestimmt ist.

Schließlich sollen alle, die wollen, die Vorteile der BlackTec-Hämmer auch in der täglichen Arbeit erleben können.





HALDER

# Halder investiert 11,5 Mio. Euro für Logistikerweiterung und -modernisierung

Mit der größten Einzelinvestition der Firmengeschichte – 11,5 Millionen Euro – hat die Erwin Halder KG ihre Lagerkapazitäten am Firmensitz in Achtstetten-Bronnen verdoppelt und die Logistik modernisiert. Stefan Halder, Geschäftsführer der Erwin Halder KG, berichtet im Interview über das Projekt:

## Warum eine so große Einzelinvestition und nicht Stück für Stück?

**Stefan Halder:** Unser Lager „platzte aus allen Nähten“. Im Shuttle-Lager, das wir 2016 automatisiert hatten, gab es keine freien Plätze mehr. Eine geordnete Bereitstellung von Ausgangsfrachten war kaum möglich. Das Gleiche galt für das Paletten-Lager. Viele Paletten bzw. Gitterboxen mussten bereits außerhalb der Logistik gelagert werden. Darüber hinaus gab es noch einige manuelle Prozesse: So mussten unsere Handwerkzeuge etwa noch vom Lager-

personal manuell geholt werden. Ein weiteres Manko: Bisher hatten wir nicht die Möglichkeit Lkw im „Trockenen“ heckseitig zu entladen. Das wollten wir alles auf einen Streich ändern.

## Und wie haben sie das Projekt umgesetzt?

**Stefan Halder:** Die Planung für das Projekt hat bereits 2019 begonnen. Um es auch möglichst gut umzusetzen, haben wir uns neben einem Architekturbüro und Ingenieur-Büros für die Elektroplanung und für Heizung, Lüftung

und Sanitär auch einen Experten für Logistiksysteme und -prozesse mit ins Boot geholt. Den Bau haben wir dann mit regionalen Firmen und Dienstleistern umgesetzt. Ziel ist eine Fertigstellung im dritten Quartal 2022 – und wir liegen sehr gut im Zeitplan. Die Gebäude und Außenanlagen sind fertig, ebenso wie die Photovoltaik-Erweiterung inklusive des neuen Speichers. Auch im Paletten- und Shuttle-Lager ist alles bereit. Die softwaretechnische Inbetriebnahme erfolgt dann im September 2022.

## Eine Photovoltaik-Anlage? Sehr nachhaltig!

**Stefan Halder:** Schon mit unserer bereits vorhandenen PV-Anlage produzieren wir zirka ein Drittel unseres Stroms. Mit der neu installierten Anlage (300 kwp) auf dem Neubau wollen wir mindestens 50 Prozent des benötigten Stroms mit Sonnenenergie selbst erzeugen. Ein 400 kwh großer Speicher soll uns dabei helfen, etwa in den dunklen Stunden nicht zu viel auf Netzstrom zurückzugreifen.

## Konnten Sie Ihre Pläne erfolgreich umsetzen?

**Stefan Halder:** Es hat alles super funktioniert: Das Shuttle-Lager wurde

um zirka 1.000 m<sup>2</sup> erweitert und hat jetzt Platz für etwa 36.000 weitere Behälter. Zudem können jetzt auch andere Behältergrößen verwendet werden – sehr vorteilhaft für die Handhabung unserer Handwerkzeuge. Für die größeren Behälter gibt es auch einen neuen Kommissionierplatz. Zudem konnten wir insgesamt die Leistungsfähigkeit des Shuttle-Lagers deutlich erhöhen und die Wartezeiten reduzieren.

Im Paletten-Lager haben wir sogar ein Plus von 170 Prozent und nun Platz für zirka 4.050 Paletten bzw. Gitterboxen. Mit der automatischen Ein- und Auslagerung sowie Kommissionierung unserer Produkte konnten wir zudem die Prozesse deutlich verkürzen und vereinfachen. Hier gilt jetzt „Ware zum Mann“ und nicht umgekehrt.

Mit zirka 1.100 m<sup>2</sup> für den neuen und modernen Warenein- und ausgang lassen sich Ausgangsfrachten strukturiert bereitstellen sowie Lkw effizient be- und entladen. Ein ortsnaher Stellplatz für Holz- und Kartonagencontainer rundet das Projekt ab. Und sollte künftig in einem Teilbereich mehr Platz benötigt werden, kein Problem: Alle Lagerflächen lassen sich separat erweitern. So können wir gezielter und schneller reagieren.



# Die Neuen von KNIPEX: hochpräzise und effizient in der Anwendung

Die Wuppertaler Zangenspezialisten stellen in diesem Jahr weitere Werkzeugneuheiten vor. Im Fokus: Vielseitigkeit, Zuverlässigkeit, Präzision – und höhere Kapazitäten.

KNIPEX investiert nicht nur in modernste Maschinen, Schmieden, geprüfte Qualitätssicherung und exzellenten Support, sondern auch in eine große Entwicklungsabteilung. Die dort arbeitenden Personen sind weniger sichtbar, anders aber ihre geballte Ingenieurskunst: in Form neuartiger Werkzeuge, die die Arbeit in Handwerk und Industrie erleichtern. Perfekte Beispiele sind die neuen Zangen und Rohrabschneider, die für die Branchen Elektro und Sanitär ab sofort in den Handel gehen.



Automatisches Abisolieren bis 10 mm<sup>2</sup>.



Die Feinjustierung ermöglicht zuverlässiges Abisolieren auch bei besonderen Einsatzbedingungen.



Vierkant-Crimpstelle für Aderendhülsen 0,25 – 4 mm<sup>2</sup>.



## KNIPEX NexStrip® – Elektriker-Multiwerkzeug: Artikel-Nr. 12 72 190

Elektro-Profis werden die neue KNIPEX NexStrip® nicht mehr aus der Hand legen. Das vielfältige Multiwerkzeug lässt sich gleich für drei entscheidende Anwendungen nutzen – und hilft so dabei, kostbare Zeit einzusparen. **Denn es kann Schneiden, Abisolieren und Crimpen und ist unter anderem perfekt für Hausinstallationen und Arbeiten an elektronischen Geräten geeignet.**

Als **Abisolierzange** arbeitet sie präzise dank automatischer Größenanpassung mit Längenanschlag für exaktes und wiederholgenaues Arbeiten. Die Feinjustierung ermöglicht zuverlässiges Abisolieren von flexiblen und massiven Leitern zwischen 0,03 – 10 mm<sup>2</sup> auch bei besonderen Einsatzbedingungen, wie etwa spezielle Isoliermaterialien oder extreme Temperaturen.

Auch zum **Crimpen** haben Anwender mit der KNIPEX NexStrip® das perfekte Tool zur Hand: Das Multitool ermöglicht eine gleichmäßig flächige Vierkantpressung, flexibel und schnell für Aderendhülsen nach DIN 46228 Teil 1 und 4. Sie ist selbst-einstellend zwischen 0,25 – 4 mm<sup>2</sup> / 2 x 2,5 mm<sup>2</sup> und erlaubt einen schnellen Wechsel zwischen den Größen. Die Zwangssperre garantiert den erforderlichen Anpressdruck und eine gleichbleibend hohe Crimpqualität.

Als **Schneidwerkzeug** trennt die KNIPEX NexStrip® flexible Leiter bis 10 mm<sup>2</sup> sicher und zuverlässig. Besonders komfortabel in der Handhabung sind dabei die rutschhemmenden und ergonomischen Zweikomponenten-Griffe.



Mit Kabelschneide für Leiter bis 10 mm<sup>2</sup>.



### Automatische Crimpzange für Aderendhülsen: Artikel-Nr. 97 53 14 / 97 55 14

Die selbsteinstellende Crimpzange für Aderendhülsen von KNIPEX hebt das Crimpen auf ein neues Level. Die selbsteinstellende Zange mit enormer Kapazität ist für Aderendhülsen bis zu 16 mm<sup>2</sup> und sogar Twin-Aderendhülsen bis zu 2 x 10 mm<sup>2</sup> geeignet. Ihr Sechskantprofil sorgt für eine hexagonale Form der verpressten Aderendhülsen mit dem Kabel und eignet sich besonders bei beengten Anschlussmaßen. Und das in bewährter Qualität: Damit Anpressdruck und Öffnungsweite für Twin-Aderendhülsen passen, einfach das verchromte Umstellrad hochziehen und auf 2 x 10 mm<sup>2</sup> drehen. Die Zwangssperre sorgt dafür, dass der perfekte Anpressdruck auf die Aderendhülse einwirkt und dies in dauerhafter Präzision.



Auch für feine Litzen: verpresst feindrähtige Leiter bereits ab 0,08 mm<sup>2</sup>.

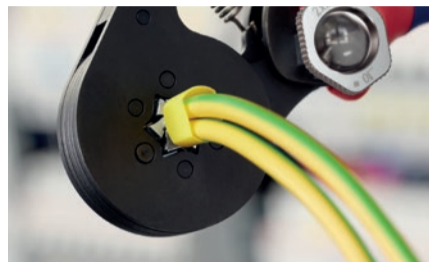

Auch für Twin-Aderendhülsen: Kapazität bis zu 2 x 10 mm<sup>2</sup>.



### KNIPEX DP50 – Rohrabschneider: Artikel-Nr. 90 23 01 BK

In einem Schritt Schneiden und Anfasen: Der KNIPEX DP50 ist ein Rohrabschneider für Kunststoff-Abwasserrohre, der gleich zwei Funktionen in sich vereint. Der perfekte Sanitär-Helfer ist für alle gängigen Hausabwasserrohre geeignet: mit einem Durchmesser von 32, 40 oder 50 Millimeter und Wandstärken bis 2,4 Millimeter werden diese leicht, sauber und glatt geschnitten, es ist kein Nachstellen oder Entgraten nötig. Eine werkzeuglos wechselbare Wendeklinge aus hochwertigem Kugellagerstahl sorgt für den glatten Schnitt mit Fase.



Drei Durchmesser mit einem Werkzeug: Mit dem Schieberegler aus robustem Metall lässt sich vorab der Rohrdurchmesser einstellen.



Die zweistufige Klinge trennt und bringt im gleichen Arbeitsschritt die Fase für fachgerechtes Zusammenfügen der Rohre an.



### KNIPEX TubiX® XL – Rohrabschneider: Artikel-Nr. 90 31 03 BK

Sanitär- und oft genug auch Elektro-Profis müssen häufig Metallrohre einkürzen. Genau dafür bietet KNIPEX den handlichen KNIPEX TubiX® Rohrabschneider an, der Rohre bis 35 Millimeter Durchmesser schnell und sauber trennt. Neu ist nun der KNIPEX TubiX® XL mit ähnlichen Fähigkeiten, aber einer Kapazität für Metallrohre aus Kupfer, Messing oder Stahl bis zu einem Durchmesser von 76 Millimetern und Wandstärken bis 2 Millimetern. Dank der Kombination aus QuickLock-Schnellfixierung und nadelgelagerten Rollen gelingt ein deutlich komfortableres und dennoch genaues Positionieren des Schneidrads am Rohr. Das Schneidrad lässt sich ohne weitere Werkzeuge wechseln, und für den Fall des Falles liegt ein Ersatzrad gleich im Griffknauf. Wer schnell und piffig größere Rohrdurchmesser schneiden muss, für den ist der KNIPEX TubiX® XL die richtige Wahl.



Fixiert: Nach dem Ansetzen verhindert das abgefedernte Schneidrad jedes seitliche Abrutschen.



Der präzise geschliffene Entgrater lässt sich bei Bedarf entnehmen.





STABILA

## Neue Multilinien-Laser LAX 600 und LAX 600 G: Maximale Sichtbarkeit für effizientes Nivellieren

Zwei Modelle mit roten oder grünen Laserlinien |  
Schnelle Selbstnivellierung für sofortigen Baustelleneinsatz |  
Lange Laufzeit durch 12-V-CAS-Akku

Als vielseitiges, einfach handhabbares Messwerkzeug für Anwendungen im Innenbereich zeigen sich die neuen, akkubetriebenen Multilinien-Laser LAX 600 und LAX 600 G von STABILA. Drei 360°-Linien ermöglichen das effiziente Nivellieren in der horizontalen und vertikalen Position zur gleichen Zeit, zwei rechtwinklig zueinanderstehende vertikale Linien eine Raumaufteilung in viermal 90°. Ergänzt wird dies durch ein Lot nach oben und unten, erzeugt durch den Schnittpunkt der Vertikal-Linien, sowie eine Horizontal-Linie für exakte Höhenübertragungen und präzise Layout-Arbeiten.

**Prädestiniert ist der neue Laser für Arbeiten in verschiedenen Gewerken:**

- **Trockenbau:** Layout-Arbeiten, Setzen von Trennwänden und Abhängen von Decken

- **Elektroinstallationsarbeiten:** schnelle und unkomplizierte Übertragung von Höhen; horizontales und vertikales zueinander Ausrichten von Steckdosen, Schaltern und Kabelkanälen
- **Schreiner- und Tischlerarbeiten:** zuverlässige Höhenübertragung; präzises Übertragen von Bohrlöchern und schnelles Ausrichten von Arbeitsplatten; exaktes zueinander Ausrichten und Montieren von Möbeln und Schränken
- **Fliesenarbeiten:** Anlegen eines Fliesenspiegels sowie Ausrichten und Verlegen von Fliesen
- **Installationsarbeiten:** genauer Transfer von Markierungspunkten, um Rohrschellen horizontal und vertikal zueinander auszurichten; schnelle Positionierung und Montage von Leitungen und Heizungsrohren.



Die neuen Multilinien-Laser von STABILA sind mit grünen oder roten Laserstrahlen erhältlich.





### Wahlweise mit roten oder grünen Laserlinien

Die beiden Modelle unterscheiden sich vor allem durch die Farbe der Laserlinien: Beim LAX 600 sind diese rot mit einer sichtbaren Reichweite von bis zu 30 m, beim LAX 600 G grün und damit noch besser sichtbar bei einer Reichweite

von bis zu 40 m. Beide Modelle erlauben das direkte Arbeiten auf den feinen Laserlinien, Hochleistungsdioden sorgen jeweils für maximale Sichtbarkeit.

In der Handhabung sind beide Multilinen-Laser identisch und sehr einfach, da jeder Taster nur eine Funktion hat. Nach der schnellen Selbstnivellierung mit Hilfe der baustellengerechten Pendel-Technologie ist der Laser sofort bereit für den Einsatz. Stabile Aluminium- und Glaskäfige sowie der stoßabsorbierende STABILA Softgrip-Mantel schützen die Laseroptiken vor Schmutz und bei Stürzen. Auch vor eindringendem Wasser und Staub ist der Laser nach Schutzklasse IP 65 optimal geschützt.

### Lange Laufzeit mit starkem CAS-Akku

Erstmals mit den neuen Modellen sind Laser von STABILA nun mit einem CAS-Akku 12 V Li-Power (2.0 Ah) ausgestattet. Sie können daher mit allen 12-V-Akkupacks der 12-V-CAS-Marken und Ladegeräten aller CAS-Marken kombiniert werden. Beide Modelle sind daher sowohl inklusive Akku und Ladegerät als auch ohne erhältlich.

Je nach Modell bietet der starke Akku unterschiedlich lange Laufzeiten: Bis zu 28 Stunden sind es beim LAX 600, bis zu 15 Stunden beim LAX 600 G. Über die Kapazitätsanzeige kann der Ladezustand überprüft werden. Um die

Laufzeiten zu verlängern, lassen sich die Linien einzeln zu- und abschalten. Mit dem Schnellladegerät SC 30 ist der Akku in max. 45 Minuten wieder vollgeladen.

Zum Lieferumfang gehören: Zielplatte mit Magnethalterung und Fadenkreuz zum Ausrichten des Lasers auf einen Zielpunkt – bei abgehängten Decken kann die Zielplatte mit der Magnethalterung an Metallschienen befestigt werden; flexibel positionierbare Universalhalterung SUB 10 und montierbare Wandhalterung SWB 10; stabiler Tragekoffer.



Beide Modelle – LAX 600 und LAX 600 G – gibt es mit oder ohne 12-V-CAS-Akku und Ladegerät, jeweils mit weiterem Zubehör im praktischen Transportkoffer.

### Robust und praktisch: Technische Details auf einen Blick

Durchdachte Pendel-Technologie

Integrierte Pendel-Arretierung

Stoßabsorbierender Softgrip-Mantel



Übersichtliches Bedienfeld

Stabile Aluminium- und Glaskäfige



Plus beim Zubehör zur flexiblen Positionierung des Lasers auf eine gewünschte Arbeitshöhe: die Universalhalterung SUB 10 (mit 1/4"- und 5/8"-Gewinden zur Befestigung auf Stativen, mit Seltenerd-Magneten) und die Wandhalterung SWB 10 (mit Grob- und Feinjustage für die Ausrichtung der horizontalen Laserlinie).

### Multilinen-Laser LAX 600: 3 x 360°-Linien. Stromsparend.



Die roten Linien des Multilinen-Lasers LAX 600 sind dank Hochleistungsdioden bis zu 30 m sehr gut sichtbar. So ist effizientes Nivellieren in der horizontalen und vertikalen Position zur gleichen Zeit möglich.

### Multilinen-Laser LAX 600 G: 3 x 360° GREENBEAM-Linien. Optimal sichtbar.



Auf den scharfen grünen Linien des Multilinen-Lasers LAX 600 G von STABILA kann dank GREENBEAM-Technologie in bis zu 40 m Entfernung direkt gearbeitet werden.

WERA

# Bestückter Werkstattwagen mit genialem Front-Design in absoluter Spitzenqualität

Hier ist nicht nur das Design eine echte Augenweide, auch die Technik des neuen Tool Rebel Werkstattwagens ist der Oberknaller.

5 flache und 2 hohe Schubladen sorgen für eine effiziente, mobile Organisation von Werkzeug und Material. Die Ausführung ist dank einer doppel-



Ein echtes Designer-Schmuckstück.

wandigen Bauart und der komplett geschweißten Konstruktion des gesamten Korpus extrem robust.

Der Wagen ist in der Grundausstattung bereits mit 4 Wera Schaumstoffeinlagen ausgestattet: 9710 Schraubendreher Set, 9720 Zyklop Knarren Set, 9731 Joker 6003 Ringmaulschlüssel Set, 9740 Winkelschlüssel Set. Dadurch sind 2 flache Schubladen belegt, 5 können frei bestückt werden.

Das ist aber nicht alles. Insgesamt stehen 17 bestückte Schaumstoffeinlagen zur Verfügung.

Man darf gespannt sein, wie viele Tool Rebels hier zugreifen.



1 von 17 Schaumstoffeinlagen.



BESSEY

## Deckenstützen-Aktionsset „2 x 2“ sorgt für sicheren Stand

Stabil und belastbar. Einhändig einsetzbar. Zeit- und kostensparend: Das sind die GS-zertifizierten Decken- und Montagestützen der Serie STE. Die Eigenentwicklung aus dem Hause BESSEY ist jetzt auch zusammen mit einer Neuheit im Rahmen der „2 x 2“-Aktion erhältlich.

Die in drei Größen verfügbare STE-Serie hat sich binnen kurzer Zeit als äußerst beliebtes Produkt fest am Markt etabliert und begeistert auch Anwender mit höchsten Ansprüchen an Funktionalität und Sicherheit. Der hohen Nachfrage kommt BESSEY nun auch mit einem attraktiven Aktionsset nach.

Denn der Aktionsartikel STE300-SET-BS beinhaltet neben zwei Deckenstützen STE300 mit 1,7 bis 3 Meter Verstellweg auch das neue Baustativ STE-BS im Doppelpack. Eine Gelegenheit, die Sie sich und Ihren Kunden keinesfalls entgehen lassen sollten.



Die GS zertifizierte Deckenstütze STE300 mit 1.700 – 3.000 mm Verstellweg und 3,8 kg Eigengewicht kann je nach Auszugslänge zwischen 350 und 110 kg belastet werden.



### Eine perfekte Kombi

Für absolut sicheren Stand der Stützen sorgt die ebenfalls im Aktionsset enthaltene, clevere Erweiterung: Das BESSEY-exklusive, raffinierte Baustativ STE-BS. Es lässt die Kraft der verspannten Deckenstütze punktuell nach unten wirken. So lassen sich die Deckenstützen kippstabil sogar auf Treppenstufen,

frei im Raum und im Außenbereich positionieren – und im Handumdrehen neu platzieren. Die Montage geht schnell, werkzeuglos und einfach von der Hand. So wird die ohnehin höchst flexible Deckenstütze der Serie STE noch vielfältiger einsetzbar.

# KliKlamp-Aktionsset „Back in Black“

Schnell, sicher, stark und in limitierter Auflage jetzt wieder in Schwarz erhältlich: BESSEY bietet die beliebte Hightech-Hebelzwinge KliKlamp im Rahmen der Sonderaktion „Back in Black“ als 2er-Set mit Multitool an. Ab sofort kann das Aktionsset „KLI-SET-A“ im attraktiven Verkaufskarton zu acht Stück im Display vorkonfektioniert bestellt werden.

## Neuaufgabe eines Verkaufsschlagers

Bereits vor acht Jahren gab es zum 125-jährigen Jubiläum von BESSEY eine limitierte Sonderausgabe der KliKlamp

in Schwarz, die nach kurzer Zeit ausverkauft war. Kein Wunder. Denn egal ob Profis oder Heimwerker: Die Hebelzwinge mit Spannarmen aus leichtem Magnesium und 120 kg Spannkraft ist

bei allen gleichermaßen beliebt. Sie spannt dank Rastmechanismus schnell und vibrationssicher, ist vielseitig einsetzbar und sticht im schwarzen Design auch optisch hervor. Mit der Neuaufgabe der KLI Black-Edition können Sie jetzt erneut Ihren Kunden die Gelegenheit bieten, dieses besondere Spannwerkzeug zu erwerben.



### Achtung:

Der Aktionsartikel KLI-SET-A ist limitiert und nur erhältlich, so lange der Vorrat reicht!

### Praktisch und optisch ein echter Hingucker

Das Aktionsset KLI-SET-A beinhaltet die schwarze Zwingen im Doppelpack mit jeweils 200 mm Spannweite und 80 mm Ausladung zusammen mit einem ebenfalls schwarzen Multitool. Wie die KliKlamp selbst ist auch die beigefügte, lediglich 210 Gramm schwere und mit 8 Funktionen ausge-

stattete Zugabe ein nützlicher Helfer. Aufgrund der attraktiven Verpackung eignet sich das Set auch ideal als Geschenk. Nutzen Sie die Chance und bestellen Sie noch heute, denn die Auflage ist limitiert und das Weihnachtsgeschäft steht vor der Tür.



## WERA

# Der nicht überziehbare Drehmoment-schlüssel mit zusätzlicher Deaktivierung der Drehmomentfunktion zur reinen Ratschen-Nutzung

Wer nach wirklicher Drehmoment-Sicherheit sucht, ist mit dem neuen Safe-Torque bestens bedient. Nach Erreichen des eingestellten Drehmomentwertes kann das Werkzeug nicht überzogen werden, so dass das Aufbringen eines zu hohen Drehmoments ausgeschlossen ist. Dahinter steckt ein überrutschender Auslösemechanismus, der Einstellbereich liegt zwischen 2 und 12 Nm.

Die Einstellung ist denkbar einfach: Das hör- und fühlbare Einrasten bei Erreichen der Skalenwerte erleichtert die sichere Einstellung des gewünschten Drehmomentwertes. Besonders pfiffig ist die zusätzliche Torque Lock Funktion.

Sobald diese Funktion aktiviert ist, wird das Werkzeug zu einer normalen Knarre ohne

Drehmomentfunktion und kann somit auch für Drehwinkel-Anwendungen genutzt werden. Auch das Lösen von Schrauben ist nun risikofrei möglich.

Der Wera Safe-Torque eignet sich für kontrollierten Rechts- und Linksantrieb innerhalb der Toleranzen. Er ist einzeln und im Satz erhältlich. Die beiden Varianten A1 und A2 unterscheiden sich nur durch die Antriebsart: A1 mit Vierkantantrieb für Nüsse, A2 mit Sechskantantrieb für Bits.



Safe-Torque A 2 für Bits und Nüsse

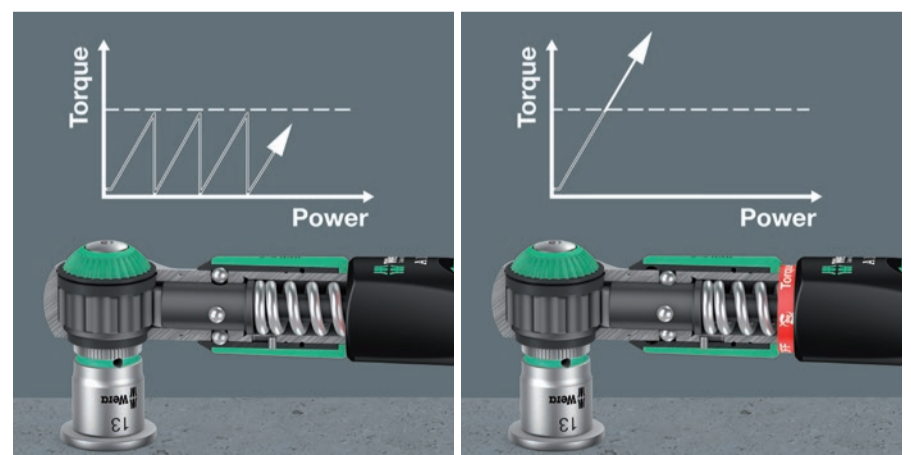

Überrutschender Auslösemechanismus

Ausschaltbare Drehmomentfunktion



Der Safe-Torque in Röntgenansicht

PICARD

# Schlagkräftiges Aluminium

Wer sagt eigentlich, dass Aluminium ein weiches Metall ist? Sicher: Die Getränkedose lässt sich leicht zusammendrücken und Aluminiumleisten lassen sich oft viel zu einfach biegen. Aber haben Sie das schon einmal mit einem Aluminiumfensterrahmen oder -fahrradrahmen versucht? Dass Aluminium auch extrem robust ist, nutzt PICARD bei seiner jüngsten Innovation: dem einzigartigen Latthammer AluTec.

**Die Kombination aus Stahl und Aluminium führt bei der neuesten Entwicklung der Hammerspezialisten aus Wuppertal zu einer deutlichen Gewichtsreduzierung um fast 700 Gramm.**



Für die tägliche Arbeit bedeutet dies ein Plus bei der Handhabung und die Möglichkeit, mit reduzierten Ermüdungserscheinungen mit dem Hammer zu arbeiten. Auf die Festigkeit und Widerstandsfähigkeit hat das keinerlei Auswirkungen.

Der Korpus des einzigartigen Latthammers, Stiel und Rahmen des Hammerkopfes, sind aus dem namensgebenden Aluminium gefertigt. Umfangreiche Tests belegen im übrigen, dass Aluminium effizienter als beispielsweise Titan ist, das schnell Ermüdungserscheinungen aufweist und bricht. Da, wo die Schläge kraftvoll auf den Nagel oder das Material trifft, kommt wie gewohnt der C45-Stahl in der PICARD-Speziallegierung zum Einsatz.

Mit dem AluTec beweist PICARD einmal mehr seine Innovationsführerschaft im

Bereich der Schlagwerkzeuge. Der Weltmarktführer im Bereich der Ganzstahlhämmer kann für sich in Anspruch nehmen, global das breiteste Sortiment von Hämmern und Schlagwerkzeugen anzubieten.

Geliefert wird der neue AluTec in einer hochwertigen, kunststofffreien Pappverpackung, die auch für die Präsentation am PoS bestens geeignet ist. Die Verpackung erlaubt mit dem großen Ausschnitt im Griffbereich des Hammers auch die haptische Kontaktaufnahme der Kundinnen und Kunden im Handel.



KNIPEX

## Neue Schonbacken für die KNIPEX Cobra®: Mit Kunststoffbacken empfindliche runde Materialien schonend bearbeiten

Ab sofort gibt es auch für die KNIPEX Cobra® 87 180er, 250er und 300er Modelle praktische Kunststoffbacken für die schonende Bearbeitung von empfindlichen runden Werkstücken. Sie können einfach per Hand aufgesteckt und mit zwei innenliegenden Rasthaken fixiert werden.

Mit den neuen Schonbacken von KNIPEX, passend für die KNIPEX Cobra® 87 180er, 250er und 300er Modelle, werden Beschädigungen durch die Zähne der Greifbacken an empfindlichen runden Werkstücken zuverlässig vermieden. Die Kunststoffbacken können ganz einfach mit der Hand auf das Werkzeug aufgesteckt werden. Zwei innenliegende Rasthaken sorgen für eine zuverlässige Fixierung.

Dank weicher und glatter Greifflächen sind sie optimal für runde Werkstücke, beispielsweise aus Kunststoff, Messing und Kupfer, geeignet. Für eine perfekte Passgenauigkeit sind die Schonbacken jeweils für Innen- und Außenschenkel vordefiniert.

Das Set bestehend aus drei Schonbacken-Paaren aus Kunststoff ist ab sofort im Handel erhältlich.



[1] Ab sofort gibt es auch für die KNIPEX Cobra® 87 180er, 250er und 300er Modelle praktische Kunststoffbacken für die schonende Bearbeitung von empfindlichen Werkstücken.  
[2] Die Schonbacken gibt es im Set bestehend aus jeweils 3 Paaren.



Dank weicher und glatter Greifflächen sind die Kunststoffbacken optimal für empfindliche runde Werkstücke geeignet.

BESSEY

# BESSEY proudly presents ...

... den ersten Imagefilm der Unternehmensgeschichte für BESSEY Tool! Wie in jedem guten Film spielt Spannung hier eine große Rolle. Typisch BESSEY und seine Produkte eben. Für wen der Film gedacht ist und weshalb er realisiert wurde, lesen Sie in dieser exklusiven Qfaktor-Preview.

Als international agierendes Unternehmen und traditioneller Innovationstreiber sorgt BESSEY naturgemäß für Neugier: Wo kommen die überhaupt her? Wie sieht es wohl hinter den Kulissen aus? Welche Bereiche gibt es? Was treibt dieses Team an – und wie ticken die eigentlich? All das und mehr zeigt der kommende Imagefilm, dessen Produktion sich aktuell in der finalen Phase befindet.

„Wir wurden immer wieder von Partnern und Händlern gefragt: Habt ihr denn nicht einen Film, mit dem wir euch bei Kunden und Interessenten präsentieren können?“, so Carsten Spang, Geschäftsführer der BESSEY Gruppe. „Diesen Wunsch haben wir aufgenommen und uns gemeinsam mit einem professionellen Drehteam an die Arbeit gemacht. Bei der Umsetzung wollten wir unbedingt den Menschen in den Mittelpunkt stellen. Und neben dem Tool-Bereich sollte

auch der Unternehmensbereich „Präzisionsstahl“ in Erscheinung treten, um zu zeigen, welche Arbeit und Kompetenz in der Schiene – dem Rückgrat – unserer Zwingen steckt.“

Den neuen Imagefilm wird BESSEY auf seinen eigenen Kommunikationskanälen spielen und selbstverständlich auch Vertriebspartnern zur Verfügung stellen. Der Imagefilm wird auf Deutsch und Englisch, sowohl in einer Lang- als auch Kurzversion umgesetzt. „Weitere Details zu den Inhalten wollen wir zum aktuellen Zeitpunkt noch nicht verraten. Wir sind aber davon überzeugt, dass wir bald eine tolle Film Premiere erleben werden, auf die sich das Warten gelohnt hat.“ so abschließend Carsten Spang.

In diesem Sinne – to be continued ...



STABILA



## STABILA fördert den Handwerker-Nachwuchs

### Azubis zu Besuch in Annweiler

Angesichts des zunehmenden Mangels an Auszubildenden in Deutschland hat STABILA die Kampagne „My1STABILA“ ins Leben gerufen. Ziel ist es, junge Menschen in ihrer handwerklichen Ausbildung zu zeigen, sie zu unterstützen und mehr Jugendliche für diesen beruflichen Weg zu begeistern.

Im Rahmen der Kampagne wurden dieses Jahr mehrere Ausbildungszentren in Deutschland besucht.

Höhepunkt der diesjährigen Aktivitäten war der "My1STABILA Day", an dem über 100 Azubis und Ausbilder nach Annweiler eingeladen wurden. Das abwechslungsreiche Programm sorgte gleichermaßen für Information und Spaß. Die jungen Handwerker bekamen einen Einblick in die Produktwelt, konnten bei der Werksführung hinter die Kulissen des Unternehmens schauen und hatten Spaß an kurzweiligen Aktivitäten, z. B. der Gestaltung ihres eigenen STABILA Shirts.

WERA

## Die neuen Quergriffe 411 A RA und 416 RA mit feinem Ratschen-Sound aus dem Griff

Die integrierte Ratsche mit Feinverzahnung (80 Zähne / Rückholwinkel 4,5°) vereinfacht und beschleunigt das Schrauben ohne mühsames Neuansetzen. Die vollständig in den Griff eingebettete Knarrenmechanik sorgt für sehr handliches und angenehmes Arbeiten. Der Umschalthebel ermöglicht



Knarrenmechanik im Griff

den bequemen Rechts / Links Richtungswechsel mit nur einer Hand.

Die ergonomische Form des Griffs füllt den Handballen gut aus, die Finger liegen sicher in den weich gerundeten Griffmulden. Die ganze Hand findet Kontakt zum Griff, Reibungsverluste zwischen Hand und Griff werden also vermieden. Der Quergriff 416 RA verfügt über die Rapidaptor-Technologie für blitzschnelles Wechseln der Bits.



Textile Boxen für die Sätze



STABILA

## PEFC-zertifizierte Maßstäbe für mehr Nachhaltigkeit

Das Thema Nachhaltigkeit bestimmt zunehmend alle Bereiche unseres Lebens – und auch im Handwerk und am Bau wächst die Nachfrage nach solchen Produkten.

Mit den Serien 400 und 700 hat STABILA nun komplette Holz-Gliedermaßstab-Serien auf das Nachhaltigkeits-Siegel PEFC umgestellt. Sie werden aus speziell ausgesuchtem Buchenholz aus nachhaltig bewirtschafteten Wäldern hergestellt. Die gesamte Herstellung – vom Rohstoff bis zum gebrauchsfertigen Endprodukt – ist zertifiziert, transparent und wird durch unabhängige Gutachter kontrolliert.

Auch die weiteren Serien 600 und 600 N-S werden in Kürze das PEFC-Siegel tragen.

Gelenkmaßstäbe mit patentiertem Federgelenk, die heute die für ganz Europa gültige MID-Richtlinie erfüllen und über CE- und Metrologiekennzeichnung sowie EG-Baumusterbescheinigung verfügen, fertigt STABILA bereits seit 1889.

WERA

## Der Wechselklingen-Satz für die wirklich harten Schraubfälle

Der neue Problemlöser mit zuschaltbarer Schlagschraubfunktion vereint die Vorteile von manuellen Schlagschraubern, Kompaktwerkzeugen und Schraubendrehern mit durchgehender Klinge.

Hartnäckige Schraubverbindungen können mit einem Lösemoment von bis zu 25 Nm bearbeitet werden. Die durchgehende Klinge sorgt dabei für eine verlustfreie Kraftübertragung. Besonders praktisch: Schlagschraubfunktion und Schraubendrehfunktion sind je nach Bedarf umschaltbar.

Der robuste Bithalter ermöglicht die Aufnahme unterschiedlicher Spezial-Bits für verschiedene Schraubenprofile.



Mit Lösemoment bis 25 Nm



GEWINNSPIEL

# Bitte Zahlen und gewinnen!

Lösen Sie das Sudoku unter Verwendung der Zahlen 1 bis 9. In jeder Zeile, Spalte und in jedem Block dürfen die Ziffern 1 bis 9 nur einmal vorkommen. Addieren Sie pro Farbe die Zahlen. Die Summe notieren Sie im jeweiligen Farbfeld der Lösungszeile. Ihre Lösung übermitteln Sie uns über das Qfaktor Gewinnspiel-Formular auf: [www.qfaktor.com/gewinnspiel/](http://www.qfaktor.com/gewinnspiel/) | **Teilnahmeschluss ist der 30.11.2022**

Unter allen Einsendern verlosen wir drei reich gefüllte Werkzeug-Pakete im Verkaufswert von jeweils rund 1.300 Euro. Teilnahmeberechtigt sind alle Qfaktor-Leser. Die dadurch erhobenen Daten werden drei Monate nach Abschluss des Gewinnspiels (also nach Teilnahmeschluss) gelöscht. Die Gewinner werden unter allen Einsendungen ausgelost und direkt mit dem Gewinn-Paket benachrichtigt. Ausgeschlossen sind die Mitarbeiter der Unternehmen BESSEY, HALDER, KNIPEX, PICARD, STABILA und WERA. Der Rechtsweg ist ausgeschlossen.

3		8	2			1		
	7		3		9		5	
2				1		8		9
5		6		9		4	1	
4			6				2	
9		2	7	4	5			3
						3		
		3	9		4	5	6	
	4			2				



Lösungszeile:



IMPRESSUM

Ausgabe Herbst 2022

info@qfaktor.com | www.qfaktor.com



Qfaktor ist eine Kundenzeitung, die im Auftrag der unten genannten sechs Firmen gedruckt und verschickt wird. Die Kundenzeitung erscheint kostenlos in unregelmäßiger Folge.

Widerspruchsmöglichkeit: Bitte informieren Sie uns, wenn Sie diese Kundenzeitung zukünftig nicht mehr zugeschickt bekommen möchten.

Redaktion:

Hutt & Camen Kommunikations-Design GmbH  
Kolpingstraße 17, 59555 Lippstadt / Germany  
Roy Albert Hutt (verantwortlicher Redakteur)  
Telefon: +49 (0)2941-9678-0  
E-Mail: roy.hutt@huttundcamen.de

Titelbild: © Alex from the Rock | Adobe Stock  
Bild (Seite 2): © krerksak | Adobe Stock

Für unverlangt eingesandte Manuskripte, Fotos u. a. keine Haftung. Die Redaktion hat das Recht, Leserbriefe zu kürzen.

Versand durch:

M-P-S GmbH  
Kolpingstraße 17, 59555 Lippstadt / Germany  
Telefon: +49 (0)2941-9678-45

Für weitere Produktinformationen wenden Sie sich bitte direkt an den jeweiligen Partner:

BESSEY Tool GmbH & Co. KG  
+49 (0)7142-401-0 | www.bessey.de

Erwin Halder KG  
+49 (0)7392-7009-0 | www.halder.com

KNIPEX-Werk C. Gustav Putsch KG  
+49 (0)202-4794-0 | www.knipex.de

Picard GmbH  
+49 (0)202-24754-0 | www.picard-hammer.de

STABILA Messgeräte Gustav Ullrich GmbH  
+49 (0)6346-309-0 | www.stabila.com

Wera Werkzeuge GmbH  
+49 (0)202-4045-0 | www.wera.de